

PEKA-Kupplungskugel mit Halterung
PEKA Towing Hitch
Dispositif d'attelage PEKA

07.0764
Typ: R 101
Prüfzeichen
M 3991

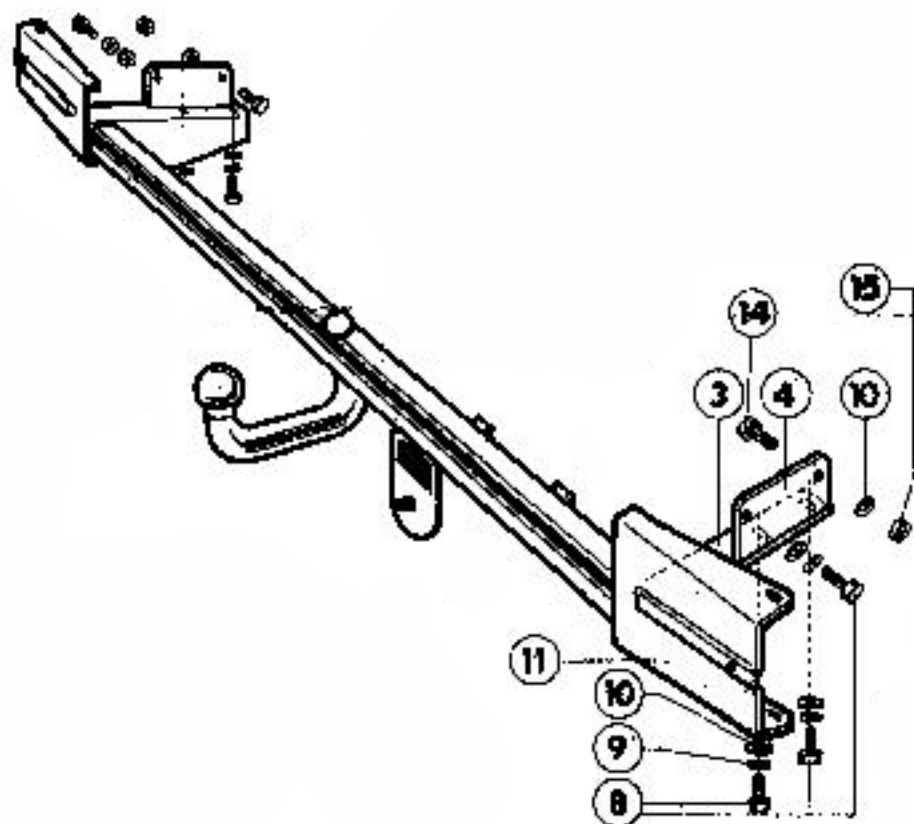

VW-Transporter (alle Modelle) ab August 1976 bis Juli 1979

Amtl. Typbez.: Typ 2

EINBAUANWEISUNG

Der nachträgliche Anbau der Kupplungskugel mit Halterung muß durch einen amtlich anerkannten Sachverständigen oder Prüfer unter Vorlage dieser Anbauanweisung sowie des Kraftfahrzeug-Briefes geprüft werden (§ 19, 20, 21 StVZO).

Danach muß bei der Zulassungstelle unter Vorlage des Kraftfahrzeug-Briefes ein entsprechender Eintrag in den Kraftfahrzeugschein vorgenommen werden. Die Anbauanweisung ist den Fahrzeugpapieren beizulegen.

DEZE MONTAGEHANDLEIDING DIEN, IN VERBAND MET HET AANBRENGEN VAN EEN TREKINRICHTING, BIJ HET ONDERZOEK VAN HET VOERTUIG TEN BEHOEVE VAN DE AANVULLING/WIJZIGING VAN HET KENTEKENBEWIJS, AAN DE MET HET ONDERZOEK BELASTE AMBTENAAR VAN DE RIJKSDIENST VOOR HET WEGVERKEER TER INZAGE TE WORDEN OVERHANDIGD.

- 1** Hinteren Stoßfänger mit Stoßfängerträgern ausbauen und Stoßfängerträger abnehmen.
- 2** Stoßfänger mit den Haltern (Pos. 11) der Kupplungskugel mit Halterung fest verschrauben.
- 3** Kupplungskugel mit Halterung und Stoßfängerträger an den für die Stoßfängerträger vorgesehenen Punkten anhalten. Mit den beigelegten Schrauben und Scheiben (8, 9, 10, 14, 15) am Fahrzeug leicht anschrauben.
- 4** Kupplungskugel mit Halterung mittig ausrichten und sämtliche Schrauben fest anziehen.
Hinweis: Im Bereich der Anlageflächen der Kupplungskugel muß Unterbodenschutz oder Dämpfungsmaterial entfernt werden.
- 5** Elektrische Anlage nach StVZO einbauen.
Passender Peka-Elektrobausatz: Siehe Preisliste.

Stützlastschild an gut sichtbarer Stelle des Zugfahrzeuges aufkleben.
(Auch Innenseite des Kofferraumes zulässig)

Hersteller: PEKA Fahrzeugbau GmbH + Co. KG 7500 Karlsruhe 21